



GAMA BLANCA



GAMA BLANCA



Los productos de línea blanca que encontrará en este nuevo catálogo, están pensados, desarrollados y fabricados con la clara orientación de satisfacer las necesidades de nuestros clientes, aportando soluciones de eficiencia, durabilidad y fiabilidad.

Nuestro equipo de I+D a partir del feedback de nuestros clientes, ha desarrollado una gama de frigoríficos, lavavajillas y lavadoras integrables que permitirán a nuestros consumidores equipar toda su cocina con los mejores estándares de calidad que ofrece la marca **CATA**.

Se trata de una gama limitada en referencias, pero preparada para ofrecer una solución global, con gran cura por los detalles y la selección de las más altas prestaciones del mercado.

La Unión Europea tiene un objetivo muy ambicioso en lo referente a la reducción del consumo energético. Con la nueva regulación se han reescalado los valores, desapareciendo las clases A+++ , A++ y A+ , partiendo el escalado desde la clase A hasta la G. Esto no quiere decir que ahora tu electrodoméstico de línea blanca consuma más que antes, sino que el baremo y los ensayos han cambiado.



Soluciones de Integración

La tendencia actual de integrar todos los electrodomésticos en la cocina permite disfrutar de espacios más minimalistas, con mismos tonos de color y mayor sensación de espacio. En **CATA** siempre a la vanguardia del diseño y la decoración ofrecemos toda la gama blanca completamente integrable - así como determinadas campanas - que harán de tu cocina un espacio único.

Lavavajillas y Lavadoras con control preciso de lavado y alta eficiencia

Los lavavajillas de **CATA** son intuitivos y fáciles de utilizar, la electrónica y panel de mandos ofrece toda la información necesaria en cada momento.

Los 14 servicios de capacidad de los nuevos lavavajillas Cata, harán que la limpieza de la vajilla sea más eficiente al poder incorporar más platos y vasos que los modelos anteriores. Sin olvidar su nuevo dispensador de jabón con el que la pastilla sale de manera más fácil al tener la tapa deslizante.

Lavadoras

Perfectamente integradas, pero con prestaciones que no tienen nada que envidiar en cuanto a capacidad, número de programas, revoluciones de secado y programación diferida, respecto a modelos de libre instalación.



Frigoríficos de alta eficiencia



Con los frigoríficos de **CATA** se consigue un importante ahorro energético, traducido en un gran ahorro económico. Los sensores electrónicos permiten mantener de forma precisa la temperatura seleccionada, consiguiendo mejor conservación de los alimentos alargando la vida del frigorífico.

Sistema Total No Frost

Permite el óptimo reparto del frío y seco en los diferentes compartimentos, eliminando la formación de escarcha tanto en los alimentos como en el propio congelador.

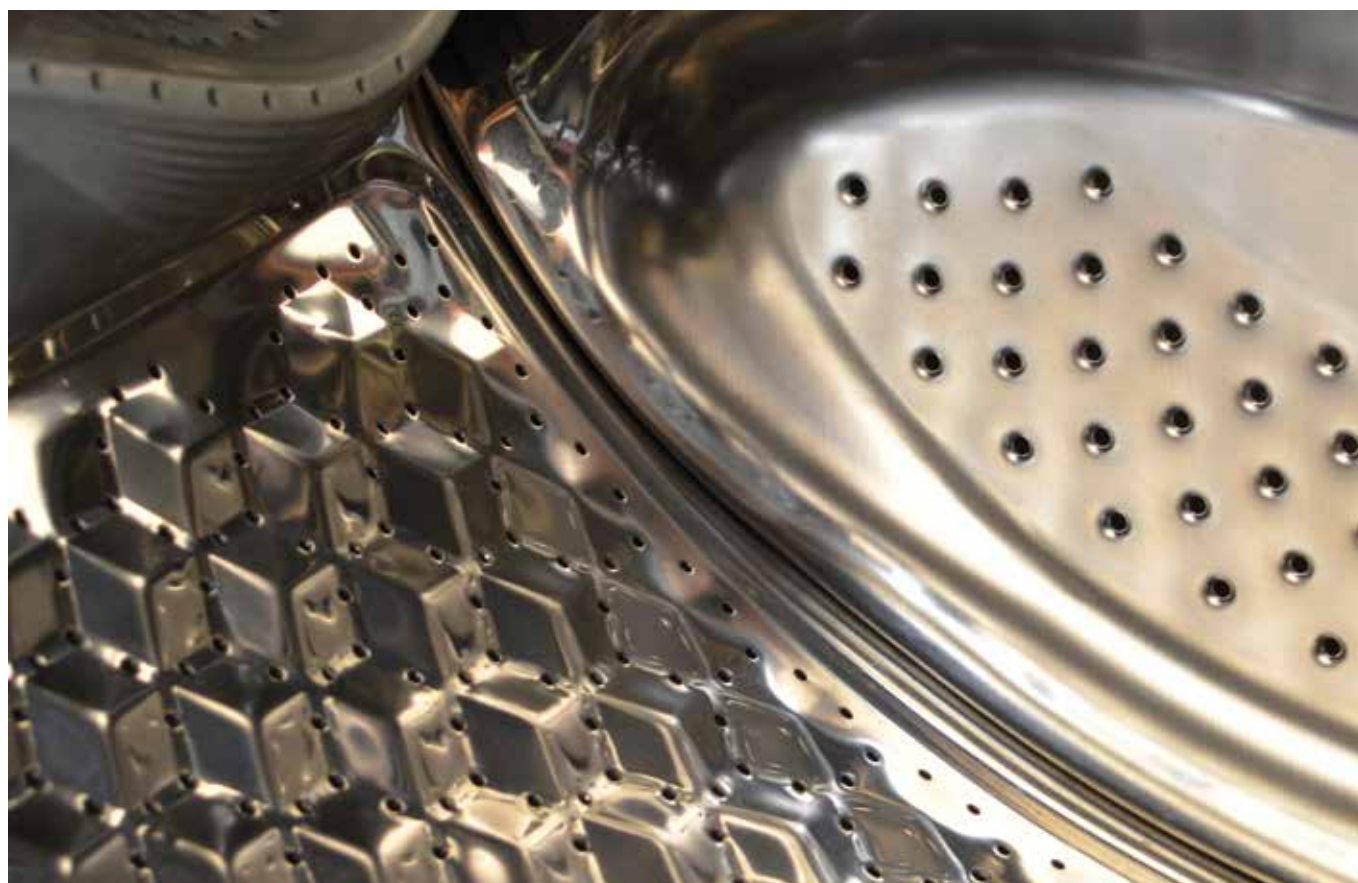



LAVAVAJILLAS INTEGRABLES



LVI 62014
Cod. **07200078** EAN **8422248351379**



- **14 cubiertos**
- **Eficiencia Energética D**, Secado A y Limpieza A.
- **Tercera bandeja para cubertería**
- 11 litros de consumo de agua por ciclo
- 47 dB(A) de potencia acústica
- 8 programas: Intensivo, Automático, Normal, Eco, Cristal, Express 90 minutos, Rápido 30 minutos
- Funciones: Programación diferida hasta 24 horas, media carga, extra secado.
- **Indicadores LED:** Nivel bajo de sal y abrillantador.
- Display con información de: Programación diferida hasta 24 horas, tiempo restante, programas, sal y abrillantador
- Cestillo superior regulable en altura con soportes abatibles
- Cestillo inferior con soportes abatibles
- Dispensador detergente deslizante
- **Apertura automática**

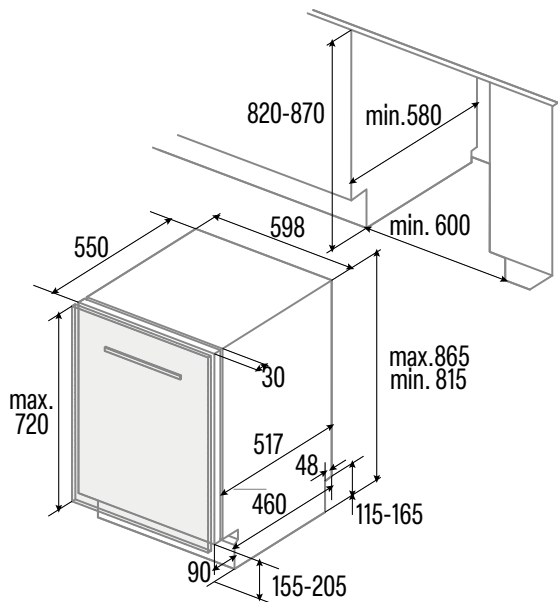

LVI 48010
Cod. **07200080** EAN **8422248351393**



- **10 cubiertos**
- **Eficiencia Energética D**, Secado A y Limpieza A.
- **Tercera bandeja para cubertería**
- 9 litros de consumo de agua por ciclo
- 47 dB(A) de potencia acústica
- 8 programas: Intensivo, Automático, Normal, Eco, Cristal, Express 90 minutos, Rápido 30 minutos
- Funciones: Programación diferida hasta 24 horas, media carga, extra secado.
- **Indicadores LED:** Nivel bajo de sal y abrillantador.
- Display con información de: Programación diferida hasta 24 horas, tiempo restante, programas, sal y abrillantador
- Cestillo superior regulable en altura con soportes abatibles
- Cestillo inferior con soportes abatibles
- Dispensador detergente deslizante
- **Apertura automática**

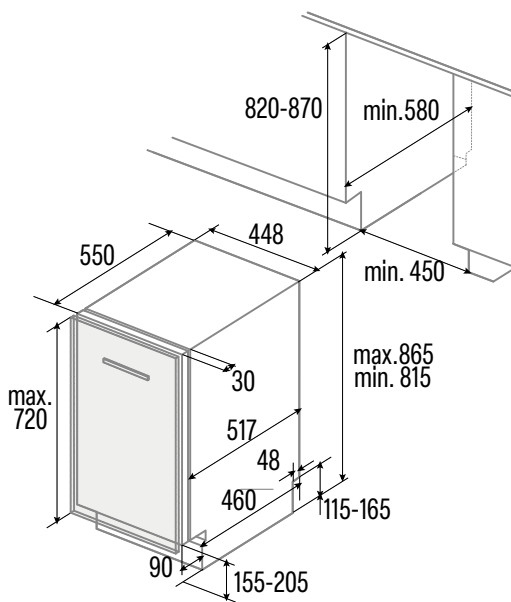

LAVAVAJILLAS INTEGRABLES



LVI 62012
Cod. **07200079** EAN **8422248351386**



- **14 cubiertos**
- **Eficiencia Energética E**, Secado A y Limpieza A.
- 11 litros de consumo de agua por ciclo
- 47 dB(A) de potencia acústica
- 8 programas: Intensivo, Automático, Normal, Eco, Cristal, Express 90 minutos, Rápido 30 minutos
- Funciones: Programación diferida hasta 24 horas, media carga, extra secado.
- **Indicadores LED:** Nivel bajo de sal y abrillantador.
- Display con información de: Programación diferida hasta 24 horas, tiempo restante, programas, sal y abrillantador
- Cestillo superior regulable en altura con soportes abatibles
- Cestillo inferior con soportes abatibles
- Dispensador detergente deslizante

LVI 47010
Cod. **07200081** EAN **8422248351409**



- **10 cubiertos**
- **Eficiencia Energética E**, Secado A y Limpieza A.
- 9 litros de consumo de agua por ciclo
- 47 dB(A) de potencia acústica
- 8 programas: Intensivo, Automático, Normal, Eco, Cristal, Express 90 minutos, Rápido 30 minutos
- Funciones: Programación diferida hasta 24 horas, media carga, extra secado.
- **Indicadores LED:** Nivel bajo de sal y abrillantador.
- Display con información de: Programación diferida hasta 24 horas, tiempo restante, programas, sal y abrillantador
- Cestillo superior regulable en altura con soportes abatibles
- Cestillo inferior con soportes abatibles
- Dispensador detergente deslizante

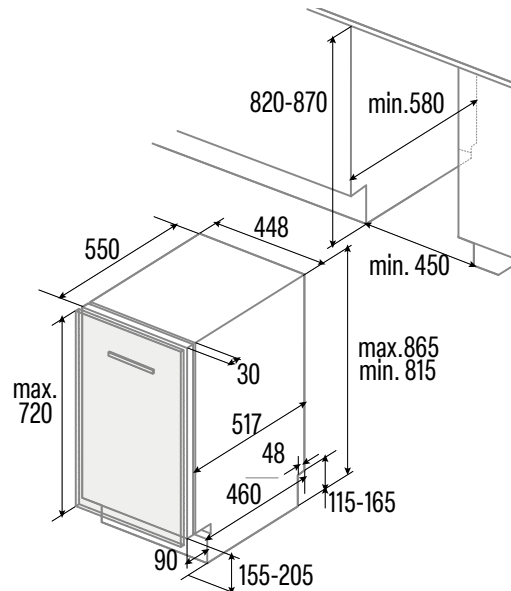
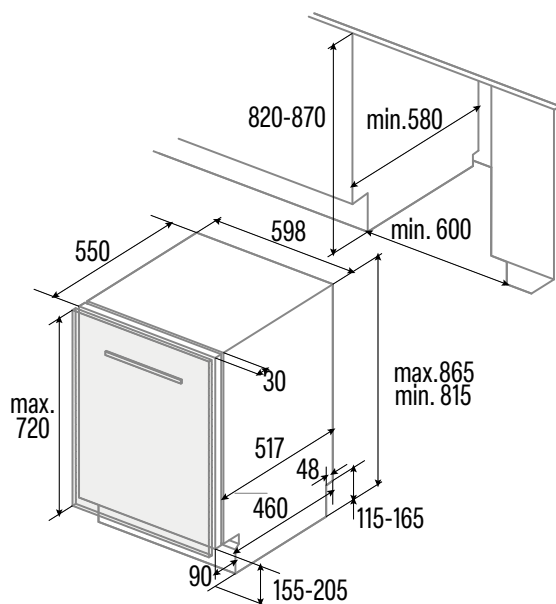



LAVADORA INTEGRABLE



LI 08014

Cod. 07900002 EAN 8422248096942



- Capacidad 8 kg
- 1400 rpm
- Clase energética B
- Numero de programas lavado: 16
- Display, programación diferida 24 horas, duración y tiempo restante de programa
- Selección independiente de temperatura y velocidad de centrifugado
- Programas especiales: Express 15, Lavado a mano, Ropa bebé, Ropa deporte, Mix, Lana, Programa personalizado.
- Funciones especiales: Prelavado y Extra-Aclarado
- Sistema automático de reducción de la espuma
- Auto equilibrado de la carga
- Bloqueo seguridad niños

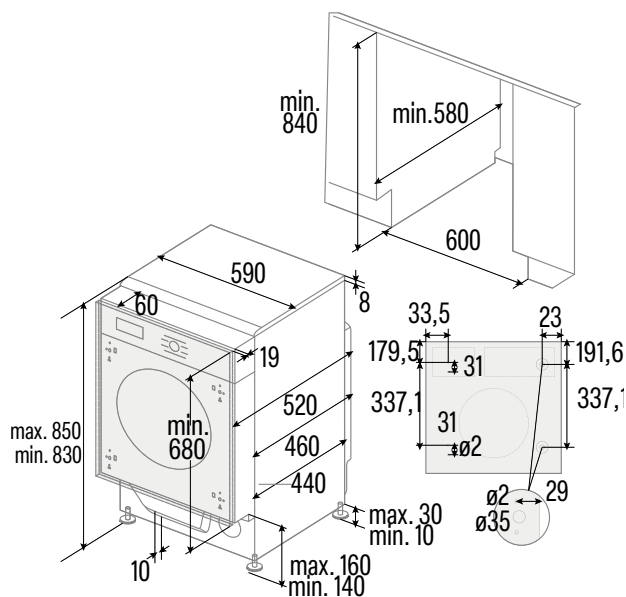

FRIGORÍFICOS INTEGRABLES



CI-54177 ST
Cod. **07800078** EAN **8422248350945**

NEW



- Frigorífico combi de integración 1,77m
- **Eficiencia energética E**
- Frío homogéneo en refrigerador
- Regulación mecánica de temperatura
- Frigorífico: 1 cajón portaverduras, 3 balcones en puerta y 3 bandejas de cristal
- Congelador: 3 cajones de gran capacidad
- Función de super congelamiento
- Capacidad neta (l): 249 (179+70)
- Capacidad de congelación: 3 kg / 24h
- Consumo eléctrico: 216 kW/año
- Clase climática N, ST (16-38°C)
- **Iluminación LED**
- Sistema de puertas deslizantes
- Puertas Reversibles

CI-54177 NF
Cod. **07800079** EAN **8422248350952**

NEW



- Frigorífico combi de integración 1,77 m
- **Eficiencia energética E**
- **Sistema No Frost en frigorífico y congelador**
- Regulación electrónica de temperatura
- Frigorífico:
2 cajones portaverduras, 3 balcones en puerta y 4 bandejas de cristal
- Congelador: 3 cajones de gran capacidad
- **Acabados interior metalizados**
- Capacidad neta (l): 241 (177 + 64)
- Consumo eléctrico : 233 Kw/año
- Capacidad de congelación: 2,5 kg / 24h
- Clase climática ST (18-38°)
- **Iluminación LED**
- Sistema de puertas deslizantes
- Puertas Reversibles

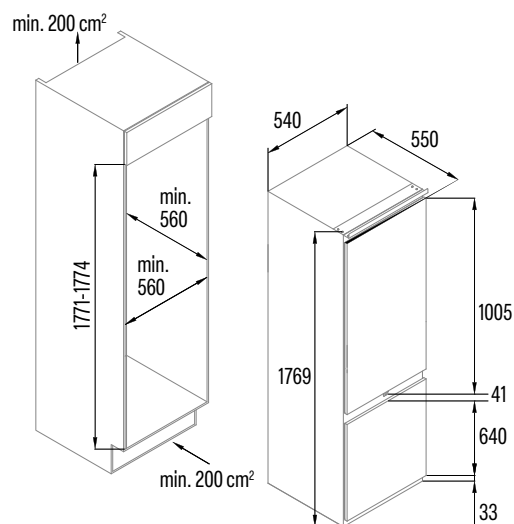
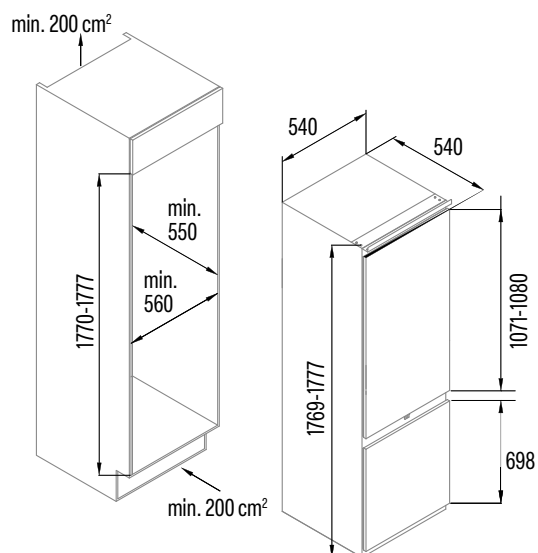





VINOTECAS



VINOTECAS

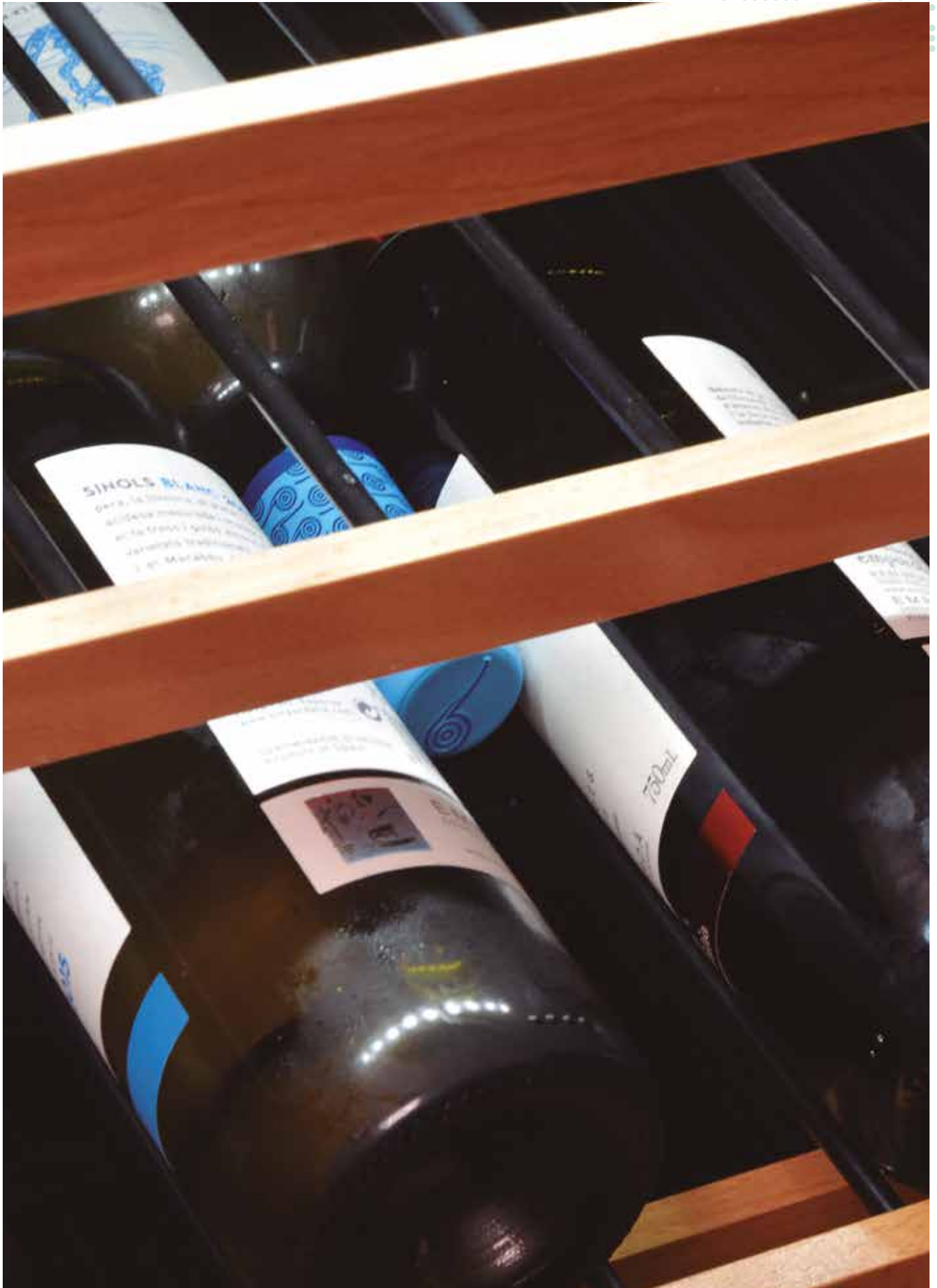

Encastre total



Las vinotecas **CATA** No Frost de encastre total permiten adaptarse a cualquier espacio. La optimizada forma de la vinoteca y la ventilación inferior permitirá la continuidad del zócalo haciendo que su cocina luzca de forma uniforme.

Eficiencia y robustez

El nuevo modelo **VI 54024 X**, con capacidad para 28 botellas, está diseñado para una instalación en columna en un hueco standard de 450 mm. Con la ventaja de tener puertas reversibles, te permitirá acceder fácilmente a su interior sin dificultad. Además, su clase climática SN/N/ST le permite funcionar sin ningún tipo de problema en ambientes entre 10°C y hasta 38°C.



Doble zona

Las vinotecas **CATA** ofrecen además la posibilidad de conservar vinos en dos zonas diferenciadas de temperatura entre 5 y 22°C. De esta forma se pueden conservar vinos blancos jóvenes, dulces, rosados así como champán entre 5 y 13°C y vinos blancos de crianza y tintos entre 13 y 22°C.



Estanterías de madera

Las vinotecas **CATA** están fabricadas con los mayores estándares de calidad y con un toque de elegancia. Las estanterías de madera contribuyen a dar un toque de elegancia inconfundible.





VI 15107 X

Cod. **07751006** EAN **8422248101790**



- **Vinoteca no frost de encastre total**
- Capacidad **7 botellas**
- Temperatura entre 5/20°C
- **Control electrónico de temperatura**
- Panel touch control digital
- **Luz interior LED**
- Puerta reversible
- Ventilación interna para enfriamiento rápido
- Clase energética G
- Clase climática SN/N/ST (10-38°)
- Nivel sonoro 41dB
- Consumo energético 144 kWh/año
- Potencia nominal 60 W
- 220-240V 50Hz

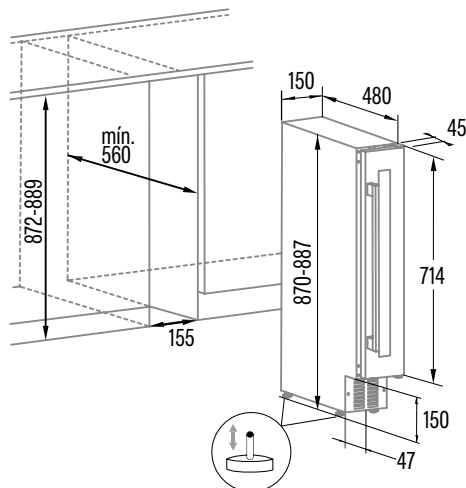

VI 30117 X

Cod. **07751007** EAN **8422248101806**



- **Vinoteca no frost de encastre total**
- Capacidad **17 botellas**
- **Dos zonas de Temperatura entre 5/22°C**
5/13° para blancos jóvenes, dulces, rosados y champán
13/22° para blancos de crianza y tintos
- **Control electrónico de temperatura**
- **Panel touch control digital**
- **Luz interior LED**
- Puerta reversible
- Ventilación interna para enfriamiento rápido
- Clase energética G
- Clase climática SN/N/ST (10-38°)
- Nivel sonoro 41dB
- Consumo energético 137 kWh/año
- Potencia nominal 80 W
- 220-240V 50Hz

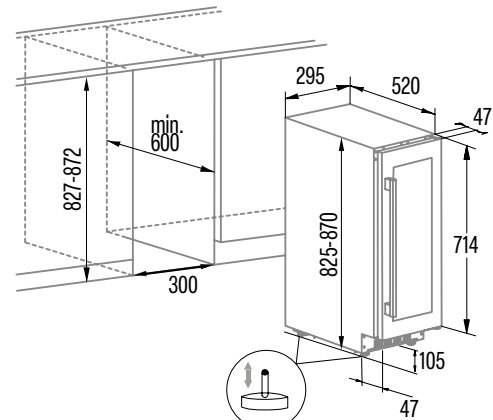

VINOTECAS



VI 54024 X

Cod. **07751008** EAN **8422248101837**



- **Vinoteca no frost de integración**
- Capacidad **28 botellas**
- Temperatura entre 5/20°C
- **Control electrónico de temperatura**
- Panel touch control digital
- **Luz interior LED**
- Puerta reversible
- Ventilación interna para enfriamiento rápido
- 2 estantes de madera
- Clase energética G
- Clase climática SN/N/ST (10-38°)
- Nivel sonoro 40dB
- Consumo energético 135 kWh/año
- Potencia nominal 65 W
- 220-240V 50Hz

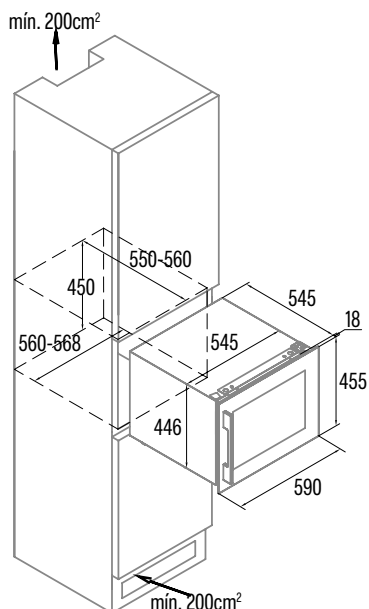

VI 59082 X

Cod. **07702004** EAN **8422248098915**



- **Vinoteca no frost de encastre total**
- Capacidad **46 botellas**
- **Dos zonas de Temperatura entre 5/22°C**
5/13° para blancos jóvenes, dulces, rosados y champán
13/22° para blancos de crianza y tintos
- 5 estanterías de madera
- **Control electrónico de temperatura**
- **Panel touch control digital**
- **Luz interior LED**
- Puerta reversible
- Ventilación interna para enfriamiento rápido
- Clase energética G
- Clase climática SN/N/ST (10-38°C)
- Nivel sonoro 41dB
- Consumo energético 144 kWh/año
- 220-240V 50Hz

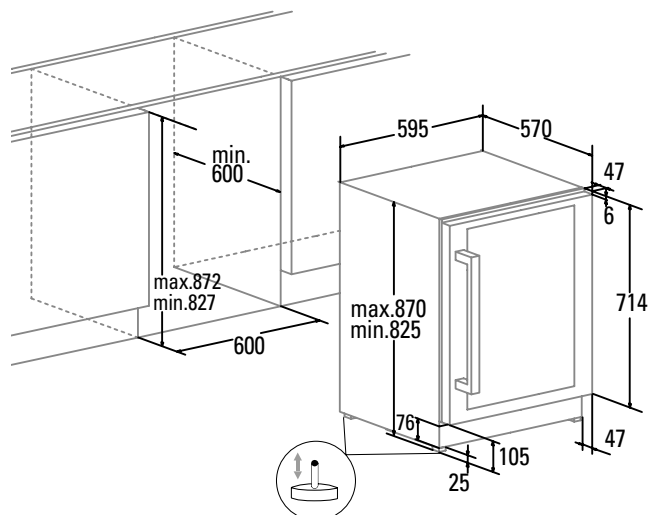



VINOTECAS



VI 59082 BK
Cod. **07701404** EAN **8422248110785**



- **Vinoteca no frost de encastre total**
- Capacidad **46 botellas**
- **Dos zonas de Temperatura entre 5/22°C**
5/13° para blancos jóvenes, dulces, rosados y champán
13/22° para blancos de crianza y tintos
- 5 estanterías de madera
- **Control electrónico de temperatura**
- **Panel touch control digital**
- **Luz interior LED**
- Puerta reversible
- Ventilación interna para enfriamiento rápido
- Clase energética G
- Clase climática SN/N/ST (10-38°C)
- Nivel sonoro 41dB
- Consumo energético 144 kWh/año
- 220-240V 50Hz

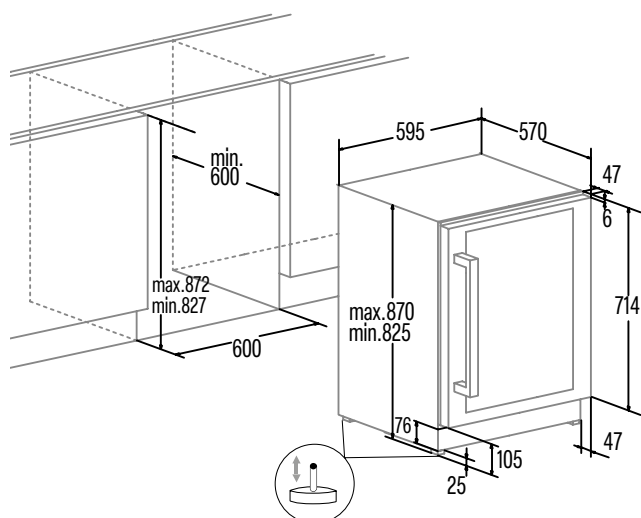



VINOTECAS

